



Code barre: 5060452082219

Version: v100.1



cuttingstation xtract

Code produit: SS7X

- » Atelier de découpe mobile avec armoire sécurisée intégrée.
- » Système d'extraction des poussières et des particules fines respirables.
- » Réduit le bruit et les vibrations, protection contre les étincelles lors de la découpe.



Découvrez la
CuttingStation en
utilisation



Caractéristiques du produit



Serrure à 5 leviers



Alimentation électrique 230V



Lumière



Passage de fourches



Roulettes ultra-robustes 6"



Résistant au feu



Adaptée aux chantiers

Spécificités du produit

Poids	200kg
Couleur	Gris noir: RAL 7021, Rouge signalisation: RAL 3020
Revêtement finition	Thermolaqué et aluminium
Matière et épaisseur	Acier et aluminium
Quantité de clés	2 clés
Espace de rangement?	Oui
Type de fixation des roulettes	Kit de fixation avec platines

Dimensions - Dimensions extérieures hors tout

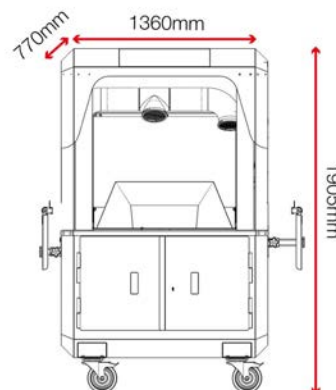

Accessoires - Contactez-nous pour en savoir plus



Anneaux de levage CLEK



Attache SS7C

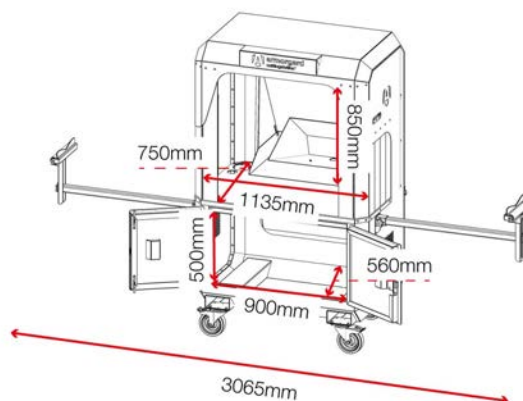

Remarque : toutes dimensions et poids sont approximatifs.